

**ANLEITUNG FÜR DOPPELTEN PYRAMIDAPTER 1K207 / 1K207-P6**

**A) VERWENDUNG**

Diese Teile sind für Patienten geeignet, dessen Gewicht (getragener Last inklusive) überschreitet nicht :

- 100 Kg für 1K207
- 125 Kg für 1K207-P6.

**B) VERBINDUNGEN**

Diese Teile können an den beiden Enden mit jeder männlichen Pyramide **1** (1K160, 1K160-P6, usw) verwendet werden.

**C) WINKLEINSTELLUNG**

Durch Schrauben **2** mittels eines Sechskantschlüssels 4 mm, die Winkel einstellen. Nach Erreichen der gewünschten Einstellung, eine Schraube entnehmen und mit *Protéor Klebstoff XC047* überstreichen, dann diese Schraube wie anfänglich einsetzen. Ebenso mit den anderen Schrauben. Dann jeder Schraube bis zum Drehmoment 15 Nm hineinschrauben.

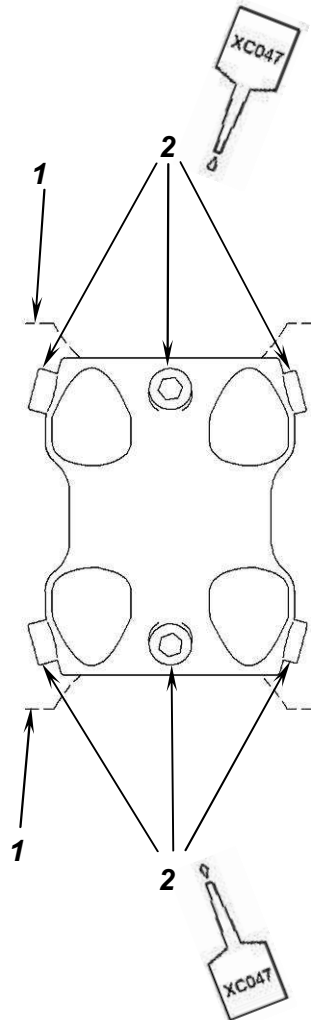

**INSTRUCTIONS FOR DOUBLE PYRAMIDAL ADAPTER 1K207 / 1K207-P6**

**A) USE**

Patients whose weight, carried load included, does not exceed :

- 100 Kg for 1K207
- 125 Kg for 1K207-P6

**B) CONNECTIONS**

These components can be assembled at their both ends to any male pyramidal part **1** (1K160, 1K160-P6, etc).

**C) TILT ADJUSTMENT**

Tilt is adjusted with screws **2** using a 4 mm hex wrench. When the desired adjustment is achieved, remove a screw, cover it with *Proteor adhesive ref. XC047*, then replace it as initially. Proceed the same way with the other screws, then tighten each of them until you achieve a 15 Nm tightening torque

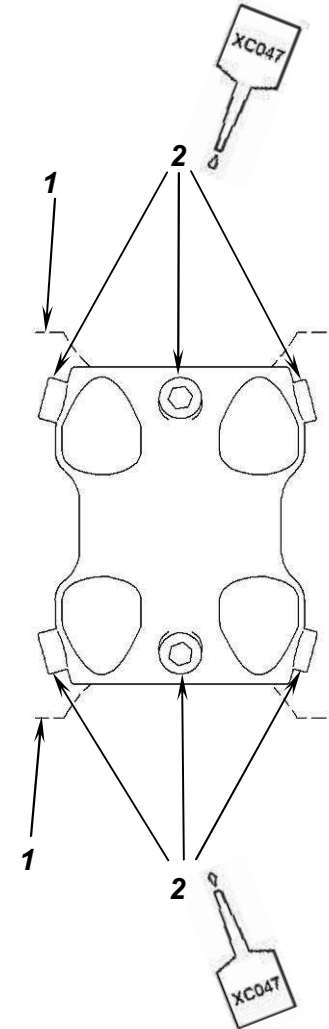

**NOTICE POUR ADAPTATEUR PYRAMIDAL  
DOUBLE 1K207 / 1K207-P6**

**A) UTILISATION**

Ces composants sont destinés à des patients dont le poids, charge portée incluse, n'excède pas:

- 100Kg pour 1K207
- 125Kg pour 1K207-P6

**B) CONNECTIONS**

Ces composants peuvent être connectés par chacune des deux extrémités, à tout composant **1** de type pyramide mâle (1K160, 1K160-P6, .... Etc.)

**C) REGLAGE EN ANGULATION**

Pour régler en angulation, agir sur les vis **2** à l'aide d'une clé six pans de 4. Une fois le réglage souhaité obtenu, retirer une première vis, l'enduire de colle frein filet moyen (réf. *PROTEOR XC047*), puis la remettre dans sa position initiale. Procéder de même pour les vis suivantes, puis serrer chacune des vis à un couple de 15Nm.

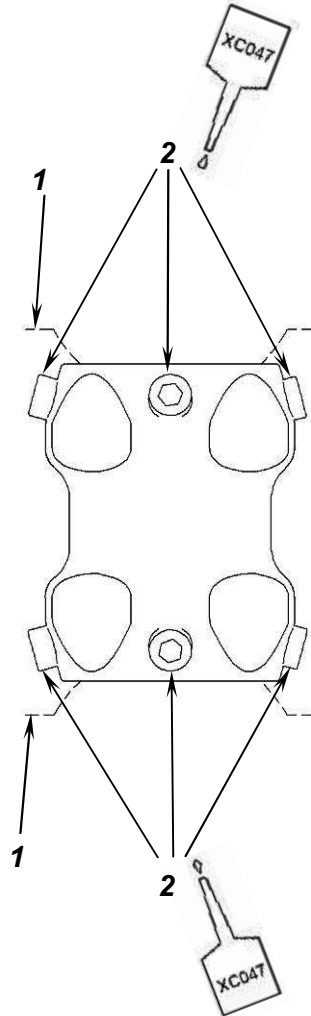

**INSTRUCCIONES DE ADPTADOR DE  
CONEXION PIRAMIDAL DOBLE  
1K207 / 1K207-P6**

**A) UTILIZACION**

Estos adaptadores se utilizan para pacientes cuyo peso, carga incluida no exceda :

- 100 Kg en el caso de 1K207
- 125 Kg en el caso de 1K207-P6

**B) CONEXIONES**

Estos adaptadores admiten por ambos lados cualquier dispositivo de conexión con pirámide **1** (1K160, 1K160-P6, ... Etc.)

**C) AJUSTES**

Por medio de los tornillos **2** se pueden realizar ajustes des inclinación gracias a una llave hexagonal de 4mm. Cuando se obtiene el alineamiento deseado, retire un tornillo a la vez y aplique pegamento ref. *PROTEOR XC047* antes de volver a ponerlo en su sitio. Proceda de esta manera con cada tornillo, y ajústelos con un par de fuerza de 15Nm.

